

## RHEINZINK® - lefolyócső-elágazás és szűkítő elem

Hogyan csatlakozzon a terasz vízvezetése a tető csapadékvizét elvezető lefolyócsőbe? E problémára ad könnyen szerelhető és esztétikus műszaki megoldást a RHEINZINK®-lefolyócső-elágazás és szűkítő elem. A két elem együttes alkalmazásával különböző átmérőjű lefolyócsövek csatlakoztatása válik lehetővé, a méretek változatos kombinációjával; a függőleges lefolyócsőben  $\varnothing$  100-120 mm átmérővel, az oldalról csatlakozó ágban  $\varnothing$  60-100 mm csőátmérővel.

### Különböző méretek összekapcsolására

#### Teraszok vízvezetésére

**Elágazás:  $\varnothing$  60-100 mm**  
**Lefolyócső:  $\varnothing$  100-120 mm**

**2+1 elemmel 10 méretvariáció**  
**Gazdaságosan tervezhető raktárkészlet**

**Forrasztás nélkül összeépíthető**

**Rendkívüli méretpotosságú elemek**

**Karbantartást nem igényel**

**Hosszú élettartamú**

**„QUALITY ZINC” minőségű**  
**RHEINZINK®-lemezből**

**A komplett RHEINZINK®-ereszcsatorna**  
**rendszer eleme**

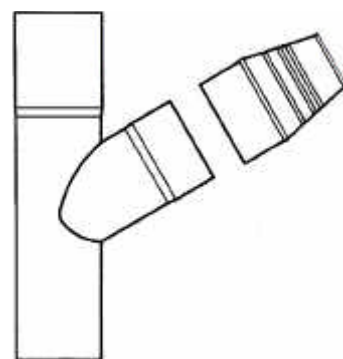

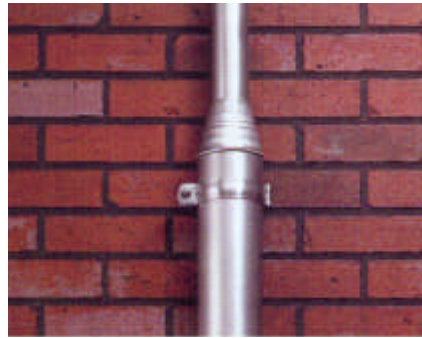

### A RHEINZINK®-lefolyócső-elágazás és szűkítő idom

A lefolyócsövek egyes csatlakoztatási szituációi – egyedi forrasztásokkal – a gyakorlatban sokszor csak rendkívül időigényesen és ezért költségesen alakíthatók ki. Ilyen helyzetek alakulnak ki például, amikor egymás fölötti teraszok, vagy erősen tagolt tetők egyes szintjeinek csapadékvizét egy közös lefolyócsőbe kell bekötni, amely lefolyócsőhöz a földszinten esetleg még egy előtető csatornája is csatlakoztatva van. Ezekre a helyzetekre fejlesztette ki a RHEINZINK a lefolyócső-elágazás és a szűkítő-elem – egymáshoz hangolt – együttesét; alkalmazásukkal jelentős mértékben optimalizálható az olyan lefolyócsövek szerelése, amelybe oldalról elágazások csatlakoznak. A RHEINZINK®-lefolyócső-elágazás eleme a különleges magas frekvenciával hegesztett hosszanti varratú RHEINZINK®-lefolyócsőből készül, amelynél a felső felbővítés – a csövek helyszíni levágásából adódó méretpontatlanságok kiegyenlítésére – hosszabb, mint a szokásos lefolyócsövéké. (A hosszabb felbővítés egyben lehetővé teszi az elem utólagos beépítését is.)

### Több méretlépcsőt összekötő funkcionális

A lefolyócső-elágazáshoz akár oldalról, akár felülről csatlakoztatható RHEINZINK®-szűkítő-elem, ami lehetővé teszi a különböző átmérőjű lefolyócsövek gyors és egyszerű összerakását. Az innovatív szűkítő idom szerelése igen könnyű, hiszen nem igényel forrasztást: az elem hengeres (Ø 100 mm átmérőjű) végét egyszerűen be kell dugni a lefolyócső-elágazás/lefolyócső felbővített végébe. A RHEINZINK®-ereszcsatorna-rendszer elemeinek rendkívüli méretpontossága lehetővé teszi, hogy a mintegy 50 mm mélységű, vízfolyásirányú toldással kialakított kapcsolat vízzárósága minden követelménynek megfelel. A kónikus vég felőli oldalon a szűkítést a csatlakozó – kisebb keresztmetszetű (min. Ø 60 mm) – cső méretének megfelelő átméretben le kell vágni (a levágást jelölések segítik).

### Hatékony kombinációk

A RHEINZINK®-lefolyócső-elágazás és a szűkítő-idom együttes alkalmazásával változatos méretkombinációk alakíthatók ki – mindössze három elemből! Az elágazás mérete Ø 60, Ø 80 és Ø 100 mm is lehet,

ami – az elágazó-idom segítségével – mind a Ø 100, mind a Ø 120 mm méretű lefolyócsőhöz csatlakoztatható. Mindez anélkül, hogy számtalan különböző méretű elemkombinációt kellene raktáron tartani! A RHEINZINK®-ereszcsatorna-rendszer 60°-os szögben csatlakozik a függőleges lefolyócső-ághoz. Ha a kisebb keresztmetszetű elágazó-cső a szűkítő-idom segítségével van csatlakoztatva, az elágazás szöge 48°-72° között változtatható.

### Kiemelkedő minőség

A RHEINZINK®-lefolyócső-elágazás és szűkítő-idom a széles körben elismert RHEINZINK®-lemezből készül. A RHEINZINK®-lemezek a DIN EN ISO 9001 szerinti minőségbiztosítási szint szerint hitelesített gyártási eljárással készülnek, minőségük kielégíti a QUALITY ZINC követelmény-rendszer valamennyi kritériumát – mindmáig egyedüli titáncink-termékként. Az AUB „Környezetbarát Építőanyagok Munkaközössége Egyesület” hitelesítette a RHEINZINK® környezetbarát jellegét és a RHEINZINK® rendelkezik az Építésügyi Minőségvizsgáló Intézet hazai alkalmazási engedélyével is (A-930/93).

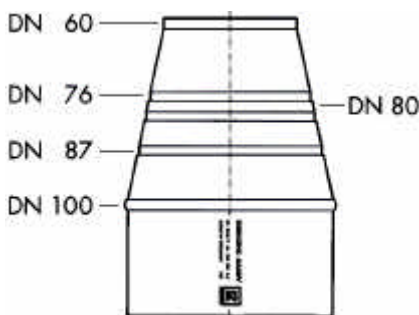

### A RHEINZINK®-lefolyócső-elágazás és szűkítő idom

Lefolyócső-elágazás jele	Lefolyócső névleges mérete (átmérője)	Elágazás névleges mérete (átmérője)	Cikkszám	
			RHEINZINK®- „standard”	RHEINZINK®- „patina <sup>PRO</sup> ”
120/100 mm	Ø 120 mm	Ø 100 mm	113 4270	413 4270
100/100 mm	Ø 100 mm	Ø 100 mm	113 4271	413 4271

### A RHEINZINK®-szűkítő-idom méretei

Névleges méret (átmérő)	Szűkítés levágható az alábbi átmérőre					Cikkszám RHEINZINK®- „standard”
	87 mm	80 mm	76 mm	60 mm		
100 mm	87 mm	80 mm	76 mm	60 mm	113 4280	



A RHEINZINK Hungaria Kft. az anyagából végzendő munkákhoz ajánlja a bádogos mesterképző tanfolyamát elvégzett szakkivitelezőket. A RHEINZINK®-termékek a RHEINZINK-márkakereskedőknél kaphatók. A márkakereskedők és a szakkivitelezők listáját a RHEINZINK Kft. kérésre megküldi.